

RX 10/16 GEL

THE LIGHT STACKER



GERBEUR À UN MÂT

Le RX est le gerbeur le plus compact de la gamme. Equipé d'un mât central simple, entièrement électrique, adapté pour des charges jusqu'à 1.000 kg, le RX est confortable et sûr, avec de faibles coûts de maintenance grâce à une conception robuste et un accès facile pour l'entretien. Le RX allie compacité et ergonomie, offrant un large éventail d'applications : mise à niveau, mise en rayon, déchargement d'un petit camion... il est prévu pour un usage semi-intensif, non continu.



GEL

Cette version est équipée avec des batteries GEL permettant un plus grand nombre de cycles de charge, un timon métallique et des commandes ergonomiques.



TIMON

Le timon est équipé d'une poignée ergonomique entièrement intégrée avec accélérateur et contrôle des fourches, un bouton de sécurité, un klaxon et un bouton tortue.



POLYVALENCE

Idéal pour déplacer des marchandises, il peut être aussi utilisé comme table élévatrice afin de réduire les efforts de l'opérateur qui doit, par exemple, alimenter un poste de travail, un rayon ou une étagère. Les fourches d'une épaisseur de 60 mm permettent de rentrer facilement sous une palette tout en travaillant en hauteur.



MAINTENANCE SIMPLIFIÉE

Carter ABS renforcé / capot avec compartiments de rangement sur le dessus, facilement démontable pour accélérer les opérations de maintenance. L'accès à la partie inférieure permet un démontage rapide du réducteur, des stabilisateurs et du timon sans avoir à soulever la machine.



ERGONOMIE

Timon ergonomique placé latéralement pour augmenter la visibilité. Le RX 10 résout parfaitement le problème de manutention en espace étroit.



PACK BATTERIE GEL

L'utilisation de batteries GEL rend la machine extrêmement flexible dans chaque application, grâce aux multiples avantages de la technologie GEL, tels que :

- Sans entretien (pas de remplissage)
- Longue durée de vie
- Nombre élevé de cycles de charge (CEI 60254-1)
- Protection contre les décharges profondes/totales
- Faible taux d'auto-décharge
- Durée de conservation supérieure
- Aucune stratification acide



Description

1.1 Fabricant	PR INDUSTRIAL		
1.3 Mode de translation	Électrique		
1.4 Système de conduite	Accompagnement		
1.5 Capacité nominale	Q	Kg	1000
1.6 Centre de gravité	c	mm	600
1.8 Déport avant de la charge	x	mm	786
1.9 Empattement	y	mm	1165

Poids

2.1 Poids de service (batterie incluse)	Kg	371
2.2 Charge par essieu avec charge, arrière	Kg	937
2.2 Charge par essieu avec charge, avant	Kg	434
2.3 Charge par essieu sans charge, avant	Kg	269
2.3 Charge par essieu sans charge, arrière	Kg	102

Châssis/Roues

3.1 Roues, avant	CAOUTCHOUC		
3.1 Roues stabilisatrices - Avant	POLY C.		
3.1 Roues arrière	POLY C.		
3.2 Dimensions roues, avant - Largeur	mm	50	
3.2 Dimensions roues, avant - Diamètre	mm	186	
3.3 Dimensions roues, arrière - Diamètre	mm	82	
3.3 Dimensions roues, arrière - Largeur	mm	70	
3.4 Dimensions des roues avant stabilisatrice - Diamètre	mm	125	
3.4 Dimensions des roues avant stabilisatrice - Largeur	mm	45	
3.5 Taille roues : pneu arrière - Q,ty (X=conduite)	nr	2	
3.5 Taille roues : pneu avant - Q,ty (X=conduite)	nr	1x	
3.6 Voie avant	b10 mm	505	
3.7 Voie arrière	b11 mm	410	



Dimensions

4.2 Hauteur, mât abaissé	h1 mm	1970
4.3 Elevation libre et normale	h2 mm	1510
4.4 Hauteur de levage	h3 mm	1510
4.5 Hauteur, mât déployé	h4 mm	1970
4.9 Hauteur du timon en position de conduite max	h14 mm	1310
4.9 Hauteur du timon en position de conduite min	h14 mm	915
4.15 Hauteur du sol	h13 mm	90
4.19 Longueur totale	l1 mm	1675
4.20 Longueur tablier	l2 mm	522
4.21 Largeur totale	b1 mm	794
4.22 Dimensions fourches	s mm	60
4.22 Dimensions des fourches (largeur)	e mm	150
4.22 Dimensions des fourches (longueur)	l mm	1153
4.24 Largeur du tablier	b3 mm	650
4.25 Distance entre les bras de fourche	b5 mm	560
4.32 Garde au sol au milieu de l'empattement	m2 mm	30
4.34 Largeur d'allée pour palette 800x1200 (en longueur)	Ast mm	2120
4.35 Rayon de braquage	Wa mm	1344

Performances

5.1 Vitesse de déplacement avec charge	Km/h	3.7
5.1 Vitesse de déplacement à vide	Km/h	4.3
5.2 Vitesse de levée avec charge	m/s	0.12
5.2 Vitesse de levée sans charge	m/s	0.21
5.3 Vitesse de descente avec charge	m/s	0.18
5.8 Pente maxi en charge	%	10
5.8 Pente maxi à vide	%	15
5.10 Frein de service		Électrique

Moteurs électriques

6.1 Puissance du moteur de traction	kW	0.35
6.2 Puissance du moteur de levage	kW	2.2
Type de batterie	Type	GEL
6.4 Tension de la batterie	V	24
6.4 Capacité de la batterie, Mini	Ah	50
6.4 Capacité de la batterie, Max	Ah	50
6.5 Poids de la batterie, Mini	Kg	38
6.5 Poids de la batterie, Max	Kg	38
6.6 Consommation d'énergie selon le cycle VDI	kWh/h	0.45
8.4 Niveau sonore à l'oreille du cariste	dB(A)	63

Batterie et chargeur intégrés

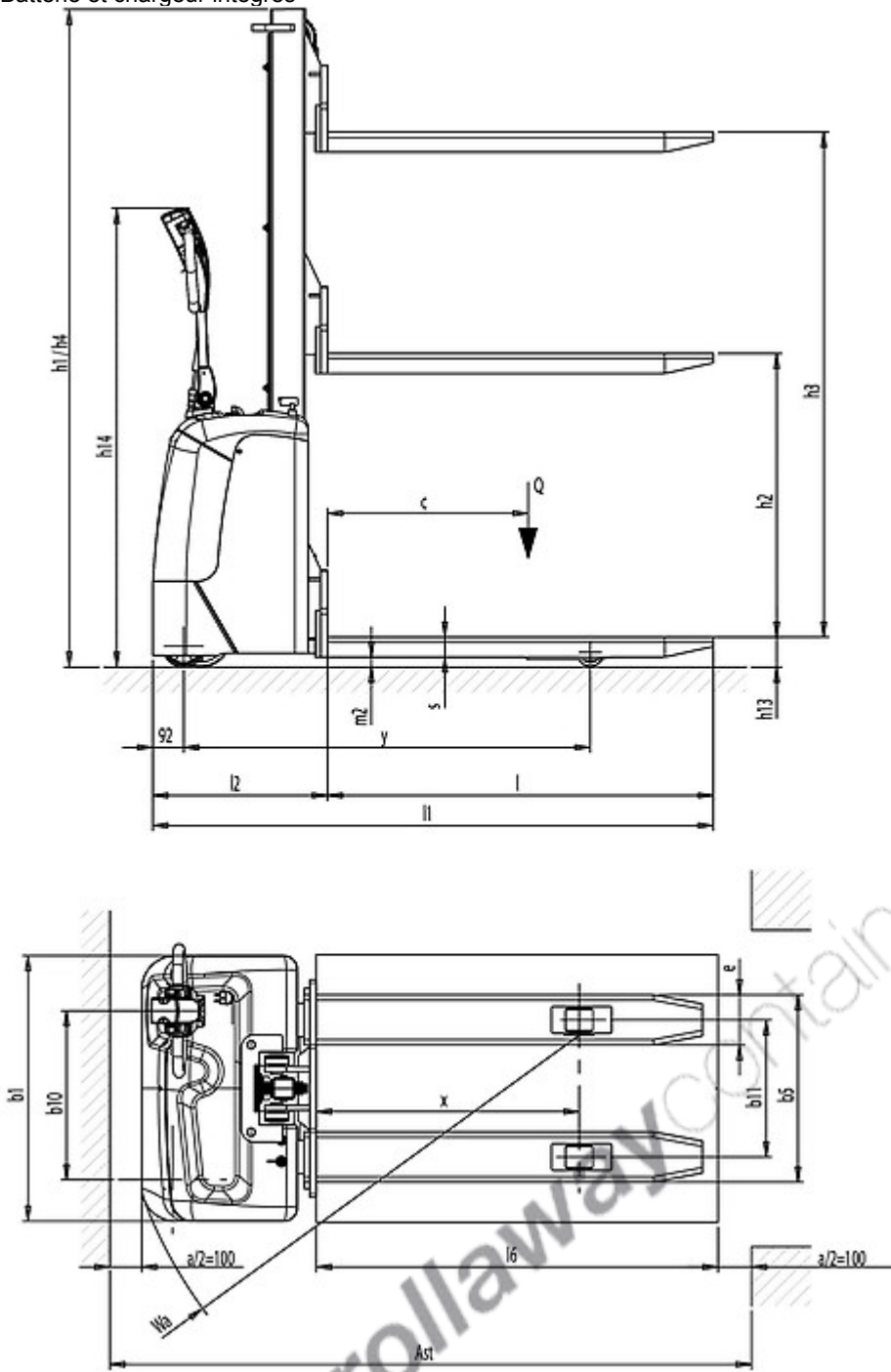

The information is aligned with the Data file at the time of download. Printed on 21/02/2022 (ID 14608)

©2022 | PR INDUSTRIAL s.r.l. | All rights reserved | Image shown may not reflect actual package. Specifications subject to change without notice

